

// Ersatzteil-Übersicht: Gültig ab 01.07.2014

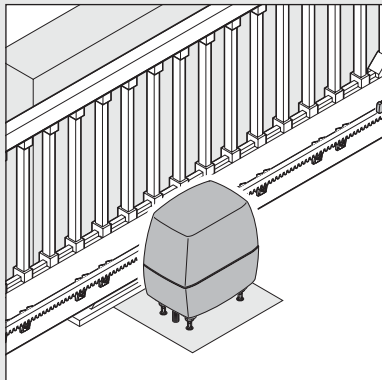

LineaMatic / P / H

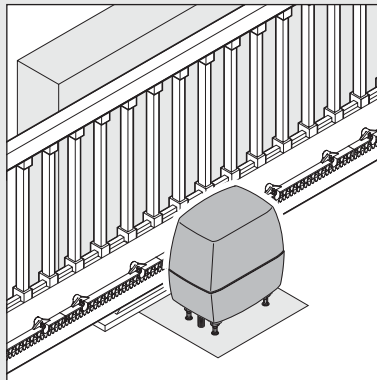

Portronic S

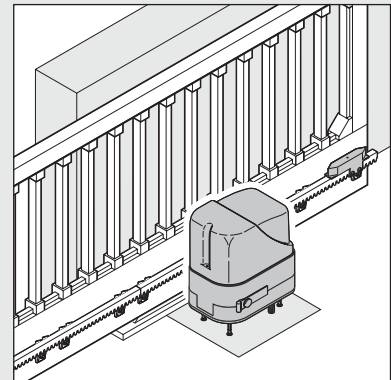

STA 60

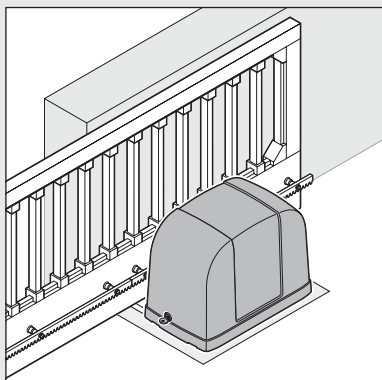

STA 400

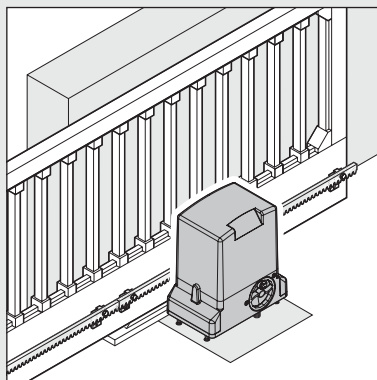

STA 90 / 180 / 220

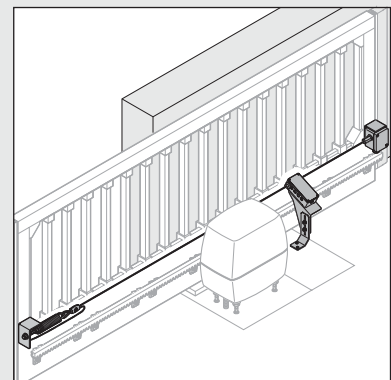

SKS-Schiebetor

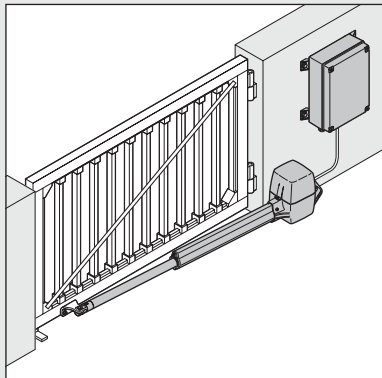

RotaMatic / P / PL

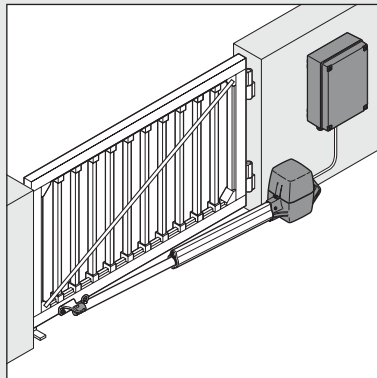

Portronic D

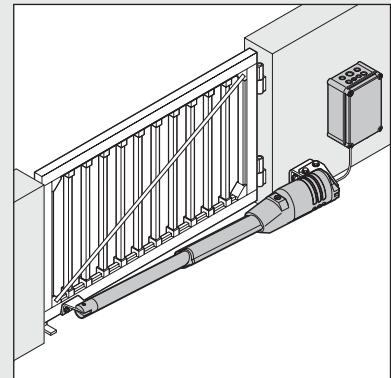

DTA N / L

Einfahrtstor - Antriebe

- Schiebetor - Antrieb LineaMatic / P / LineaMatic H
- Schiebetor - Antrieb Portronic S 4000
- Schiebetor - Antrieb STA 60 / 90 / 180 / 220 / 400
- Drehtor - Antrieb RotaMatic / P / PL, Akku
- Drehtor - Antriebe Portronic D 5000 / D 2500
- Drehtor - Antrieb DTA
- Drehtor - Antrieb DTH 700 / DTU 250



Hörmann Niederlassungen und Vertretungen

Hörmann KG Verkaufsgesellschaft

Upheider Weg 94-98, D-33803 Steinhagen
Postfach 12 61, D-33792 Steinhagen
Telefon +49 5204 915-0, Telefax +49 5204 915-277
Internet: www.hoermann.de, www.hoermann.com

Verkaufsniederlassungen in Deutschland

Hörmann NL Berlin
Industriestraße 12-14
15366 Hoppegarten
Tel. 03342 3896-0
Fax 03342 3896-11

Hörmann NL Hamburg
Süderstraße 2
24568 Kaltenkirchen
Tel. 04191 8087-0
Fax 04191 8087-10

Hörmann NL München
Lise-Meitner-Straße 10
85662 Hohenbrunn
Tel. 08102 785-0
Fax 08102 785-200

Hörmann NL Bremen
Mittelwending 25
28844 Weyhe
Tel. 04203 8166-3
Fax 04203 8166-65

Hörmann NL Hannover
Industriestraße 4
30916 Isernhagen
Tel. 0511 97253-0
Fax 0511 773390

Hörmann NL Nürnberg
Am Pestalozziring 11
91058 Erlangen
Tel. 09131 6068-0
Fax 09131 601248

Hörmann NL Erfurt
Wandersleber Straße 17
99192 Apfelstädt
Tel. 036202 24-0
Fax 036202 24-119

Hörmann NL Herne
Schloßstraße 30
44653 Herne-Wanne-Eickel
Tel. 02325 9289-0
Fax 02325 9289-10

Hörmann NL Steinhagen
An der Jüpke 5
33803 Steinhagen
Tel. 05204 1005-0
Fax 05204 7500

Hörmann NL Frankfurt
Hanauer Landstraße 88
63538 Großkrotzenburg
Tel. 06186 2007-0
Fax 06186 2007-50

Hörmann NL Köln/Bonn
Robert-Bosch-Straße 6 a
53919 Weilerswist
Tel. 02254 609-0
Fax 02254 609-25

Hörmann NL Stuttgart
Margarete-Steiff Straße 10
71277 Rutesheim
Tel. 07152 3353-0
Fax 07152 3353-150

Hörmann NL Freisen
Bahnhofstraße 43
66629 Freisen
Tel. 06855 993-0
Fax 06855 9044

Hörmann NL Leipzig
Gewerbeallee 17
04821 Brandis
Tel. 034292 61-600
Fax 034292 61-829

Internationale Verkaufsgesellschaften

A Hörmann Austria Ges. mbH
A-5310 Mondsee
info@hoermann.at

H Hörmann Hungária Kft.
H-2310
Szigetszentmiklós
info@hoermann.hu

RUS Hörmann Russia OOO
RUS-196626
Sankt Petersburg
info@hoermann.com.ru

B Hörmann Belgium NV/SA
B-3700 Tongeren
info@hoermann.be

HK Hörmann (Hong Kong) Ltd.
North Point,
Hong Kong
info@hoermann.com.hk

S Hörmann Svenska AB
S-70369 Örebro
info@hoermann.se

BG Hörmann Bulgaria EOOD
BG-1510 Sofia
info.sof@hoermann.bg

HR Hörmann Hrvatska d.o.o.
HR-10000 Zagreb
hrvoje.kireta@hoermann.hr

SK Hörmann Slovenska republika s.r.o.
SK-821 04 Bratislava
info.bts@hoermann.com

BR Hörmann Brasil Portas Ltda
BR - Sao Paulo SP
CEP 04547-004
info.sao@hoermann.com

I Hörmann Italia S.r.l.
I-38015 Lavis (Trento)
info@hoermann.it

SRB Hörmann Serbia d.o.o.
Beograd - Surcin
SRB 11271
b.simovic@hoermann.rs

CH Hörmann Schweiz AG
CH-4702 Oensingen
info@hoermann.ch

IND Hörmann India Pvt. Ltd.
Andheri (W)
IN-Mumbai 400 053
info@hoermann.in

TR Hörmann Yapi Elemanlari Tic Ltd. Sti.
A34788 Tasdelen-
Ümraniye,
TR-Istanbul
info.ist@hoermann.com

CN Hörmann Beijing Door Production Co. Ltd.
100176 Beijing, P.R.
China
info@hoermann.cn

KZ Hörmann Kazakhstan
KZ-05000 4 Almaty
info@hoermann.kz

UA Hörmann Ukraine TOV
UA-04176 Kiev
info@hoermann.com.ua

CZ Hörmann Česká republika s.r.o.
CZ-252 68
info@hoermann.cz

LT Hörmann Lietuva UAB
LT-02244, Vilnius
info@hoermann.lt

UAE Hörmann Middle East FZE
UAE-Dubai
info.dxb@hoermann.com

DK Hörmann Danmark AS
DK-8920 Randers
info@hoermann.dk

MA Hörmann Maroc SARL
MA-Sidi Maârouf-
Casablanca
n.khales.cas@hoermann.ma

USA Hörmann LLC
USA-60538
Montgomery, Illinois
info@hoermann.us

E Hörmann España, S.A.
E-08228 Terrassa
info@hoermann.es

N Hörmann A/S Norge
N-4640 Søgne
info@hoermann.no

USA Hörmann Flexon LLC
USA-15056 Leetsdale,
PA
sales@hoermann-flexon.com

EST Hörmann Eesti Oü
EST-76505 Saue
info.ee@hoermann.com

NL Hörmann Nederland BV
NL-3771 MB Barneveld
info@hoermann.nl

VN Hörmann Vietnam, Repräsentanz der Hörmann KG VKG
Ha Noi, Vietnam
tung.han@hoermann.vn

F Hörmann France SAS
F-95500 Gonesse
info@hoermann.fr

P Hörmann Portugal, Lda.
P-2710 - 297 Sintra
info@hoermann.pt

GB Hörmann UK Ltd.
GB-Leicestershire
LE67 4JW
info@hoermann.co.uk

PL Hörmann Polska sp.z.o.o.
PL-62-052 Komorniki
info@hoermann.pl

GR Hörmann Hellas Ltd.
GR-19400 Koropi
info@hoermann.gr

RO Hörmann Romania S.R.L.
RO-77042 Chiajna, Ilfov
info@hoermann.ro

Details zu unseren Landesgesellschaften und den zugehörigen Niederlassungen finden Sie unter www.hoermann.com

Zahlungsbedingungen für Deutschland

- Preise in € zuzüglich Porto und Verpackung.
- Frachtfreie Artikel sind separat gekennzeichnet.
- Die gesetzlich festgelegte Mehrwertsteuer wird hinzugerechnet.
- Rücknahme und Umtausch gelieferter Ware ist ausgeschlossen.
- Es gelten die Lieferungs- und Montagebedingungen (Stand 1.6.2003)
- Mit Erscheinen dieser Preisliste ist die bisherige Ersatzteil-Preisliste für Einfahrtstor-Antriebe ungültig.
- **Urheberrechtlich geschützt! Vervielfältigungen, auch auszugsweise, bzw. Weiterleitung sind untersagt. Änderungen vorbehalten.**

Ausländische Vertretungen

AUS AZ BH BRN BY CY DOM DZ ET FIN GE GR HR IL IND IRL IS KZ L LV M OM PE RA RC RCH ROU SCG SLO SVR THA TN UAE MD





Vertragspartner der Interseroh AG

Unsere Verpackungen werden erfasst, stofflich verwertet und somit dem Materialkreislauf zurückgeführt.
Damit erfüllen wir alle Anforderungen der Verpackungsverordnung.

Inhaltsverzeichnis

	Seite
■ 1. Schiebetor - Antrieb LineaMatic / P / H	4
■ 2. Schiebetor - Antrieb Portronic S 4000	8
■ 3. Schiebetor - Antrieb STA 60	11
■ 4. Schiebetor - Antrieb STA 400	14
■ 5. Schiebetor - Antrieb STA 90 / 180 / 220	17
■ 6. Schiebetor - Antrieb LineaMatic / P, STA 60 / 90 / 180 / 220 mit Schließkantensicherung (SKS)	21
■ 7. Drehtor - Antrieb RotaMatic / P / PL, Akku	23
■ 8. Drehtor - Antriebe Portronic D 5000/D 2500	28
■ 9. Drehtor - Antrieb DTA	31
■ 10. Drehtor - Antrieb DTH 700 / DTU 250	33
■ Ersatzteil-Bestellformular	36
■ Lieferungs- und Montagebedingungen (Stand 01.06.2003)	37

Verwendete Symbole

Symbol	Beschreibung
	Preis auf Anfrage
	Längere Lieferzeiten beachten
•	Die mit einem Punkt versehenen Preise kennzeichnen Artikel, die werkseitig bevorratet werden bzw. ab Werk sofort lieferbar sind.
	Artikel wurde ersetzt

1. Schiebetor - Antrieb LineaMatic / P / H

Artikel	Pos.	Beschreibung	Produktionszeitraum	Art.-Nr.	Menge	€
---------	------	--------------	---------------------	----------	-------	---

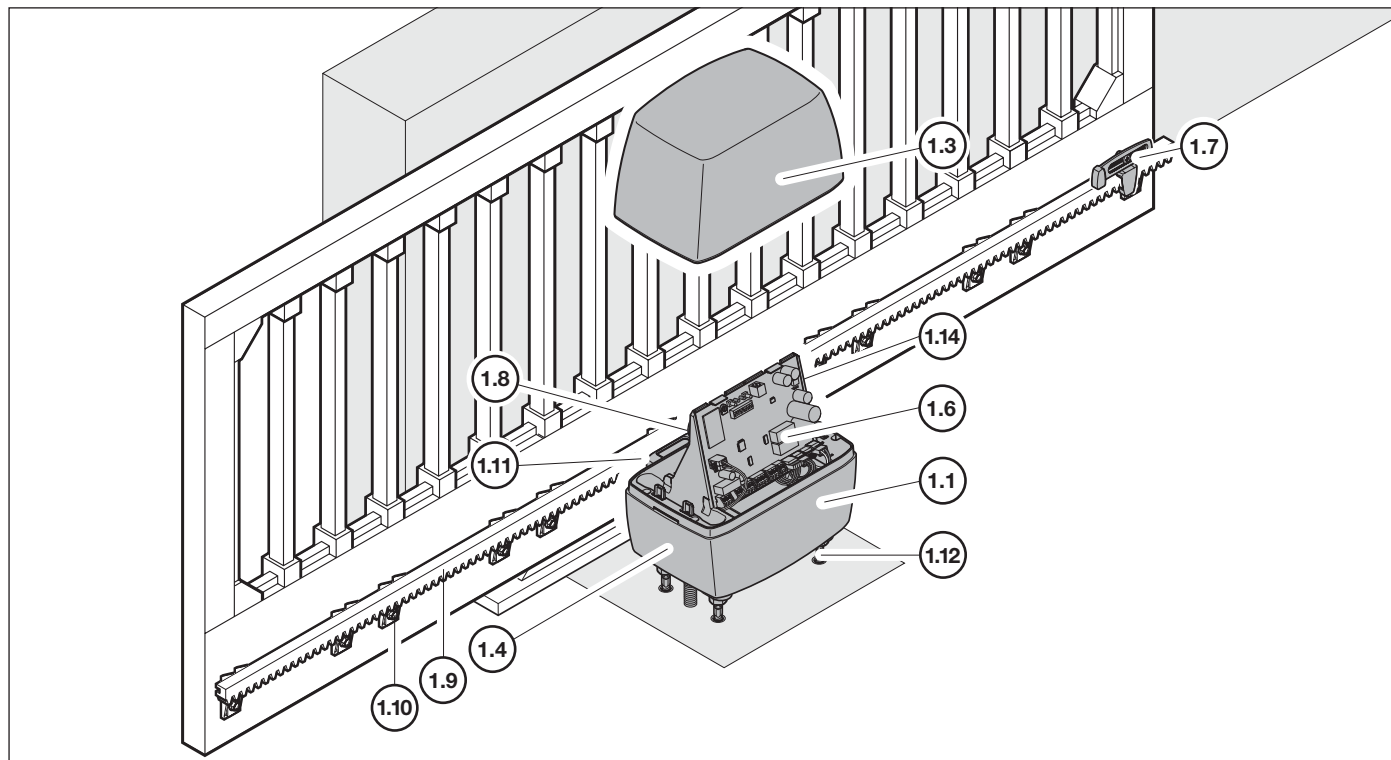

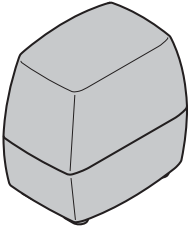
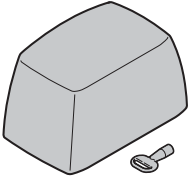
	1.1 Austauschtrieb mit Funkempfänger 868 MHz LineaMatic LineaMatic P	01.03.2007 – 30.06.2012 01.03.2007 – 30.06.2012	436470 436471	Stück _____ _____	/St. /St.
	1.2 Austauschtrieb ohne Funkempfänger LineaMatic LineaMatic P LineaMatic H	01.07.2012 – 01.07.2012 – 01.08.2009 –	4512750 4512751 436475	Stück _____ _____ _____	/St. /St. /St.
	1.3 Antriebshaube	01.03.2007 –	437684	Stück _____	/St.

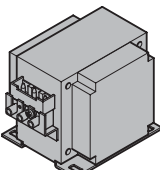
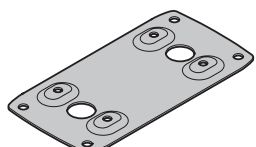
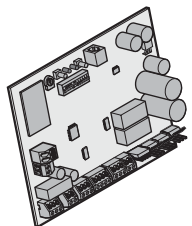
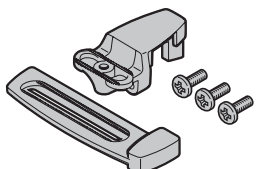
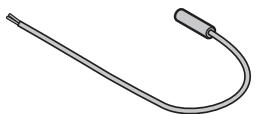
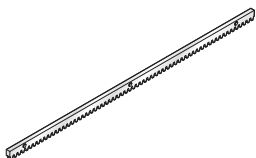
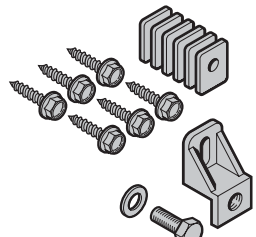

BESTELLUNG	Kunden-Nr.: _____	Bestell-Nr.: _____
	Kunden-Name: _____	
	Versand-Anschrift: _____	
	Ort/Datum: _____	Stempel und Unterschrift _____

1. Schiebeter - Antrieb LineaMatic / P / H

Artikel	Pos. Beschreibung	Produktionszeitraum	Art.-Nr.	Menge	€
	1.4 Trafo			Stück	
	LineaMatic, 230 / 24 V – 60 VA LineaMatic P / H, 230 / 24 V – 100 VA	01.03.2007 – 01.03.2007 –	437685 437686	_____ _____	/St. /St.
	1.5 Bodenplatte LineaMatic H	01.08.2009 –	439395	Stück _____	/St.
	1.6 Steuerungsplatine			Stück	
	12 DIL Schalter (LineaMatic / P, 868 MHz)	01.03.2007 – 30.09.2009	439421 ↻	_____	
	16 DIL Schalter (LineaMatic / P, 868 MHz)	01.10.2009 – 30.06.2012	439528	_____	/St.
	16 DIL Schalter ohne Funk (LineaMatic H)	01.07.2009 –	439527	_____	/St.
(LineaMatic / P)	01.07.2012 –	439527	_____	/St.	
16 DIL Schalter io (LineaMatic P)	01.10.2009 – 31.12.2010	439530	_____	/St.	
	1.7 Magnethalter	01.03.2007 –	437688	Stück _____	/St.
	1.8 Magnetsensor mit Kontakt	01.03.2007 –	437689	Stück _____	/St.
	1.9 Zahnstange, 1 m			Stück	
	Stahl, 12 mm	01.03.2007 –	438759	_____	/m
	Stahl, 8 mm	01.07.2012 –	436444	_____	/m
	Kunststoff V6 (Befestigungsglaschen unten, ohne Abb.)	01.03.2007 –	438632	_____	/m
Kunststoff S6 (Befestigungsglaschen oben, ohne Abb.)	01.03.2007 –	438631	_____	/m	
	1.10 Schraubenset für Kunststoff-Zahnstange, 1 m	01.03.2007 –	438634	Stück _____	/St.
	Befestigungswinkel für Stahl-Zahnstange 3 Stück pro / m erforderlich	01.03.2007 –	438765	_____	/St.

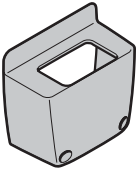
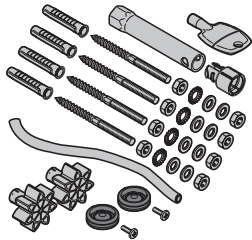
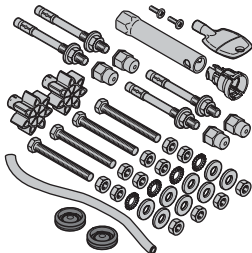
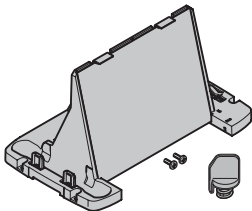

BESTELLUNG	Kunden-Nr.: _____	Bestell-Nr.: _____
	Kunden-Name: _____	
	Versand-Anschrift: _____	
	Ort/Datum: _____	Stempel und Unterschrift _____

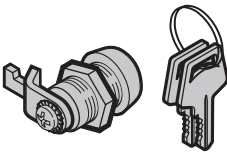
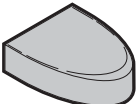
1. Schiebetor - Antrieb LineaMatic / P / H

Artikel	Pos.	Beschreibung	Produktionszeitraum	Art.-Nr.	Menge	€
	1.11	Zahnrad-Abdeckkappe	01.03.2007 –	437690	Stück _____	/St.
	1.12	Schraubenbeutel	01.03.2007 –	439358	Stück _____	/St.
	1.13	Schraubenbeutel LineaMatic H	01.08.2009 –	439393	Stück _____	/St.
	1.14	Halterung für Platine inkl. Notentriegelung mit Schrauben	01.10.2001 –	437691	Stück _____	/St.
	1.15	Notentriegelung mit Federbolzen	30.06.2010 –	436680	Stück _____	/St.
	1.16	Hebelschloss für Antriebs- haube (Inkl. 2 Bart-Schlüssel)	01.02.2009 –	439359	Stück _____	/St.
	1.17	Abschlusskappe DP3 2 Stück pro Leiste erforderlich	01.02.2009 –	436393	Stück _____	/St.

BESTELLUNG	Kunden-Nr.: _____		Bestell-Nr.: _____	
	Kunden-Name: _____			
	Versand-Anschrift: _____			
	Ort/Datum: _____		Stempel und Unterschrift _____	

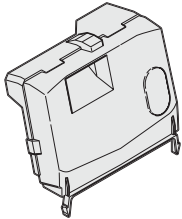
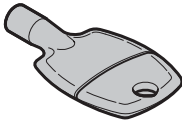
1. Schiebeter - Antrieb LineaMatic / P / H

Artikel	Pos. Beschreibung	Produktionszeitraum	Art.-Nr.	Menge	€
	1.18 Regenabdeckung	01.11.2007 –	436400	Stück _____	/St.
	1.19 Haubenschlüssel für LineaMatic 7 mm, 3 - Kant	01.10.2008 –	439450	Stück _____	/St.
	1.20 Warnschild	01.04.2007 –	439411	Stück _____	/St.

BESTELLUNG	Kunden-Nr.: _____ Bestell-Nr.: _____	
	Kunden-Name: _____	
	Versand-Anschrift: _____	
	Ort/Datum: _____	Stempel und Unterschrift _____

2. Schiebtor - Antrieb Portronic S 4000

Artikel	Pos.	Beschreibung	Produktionszeitraum	Art.-Nr.	Menge	€
---------	------	--------------	---------------------	----------	-------	---

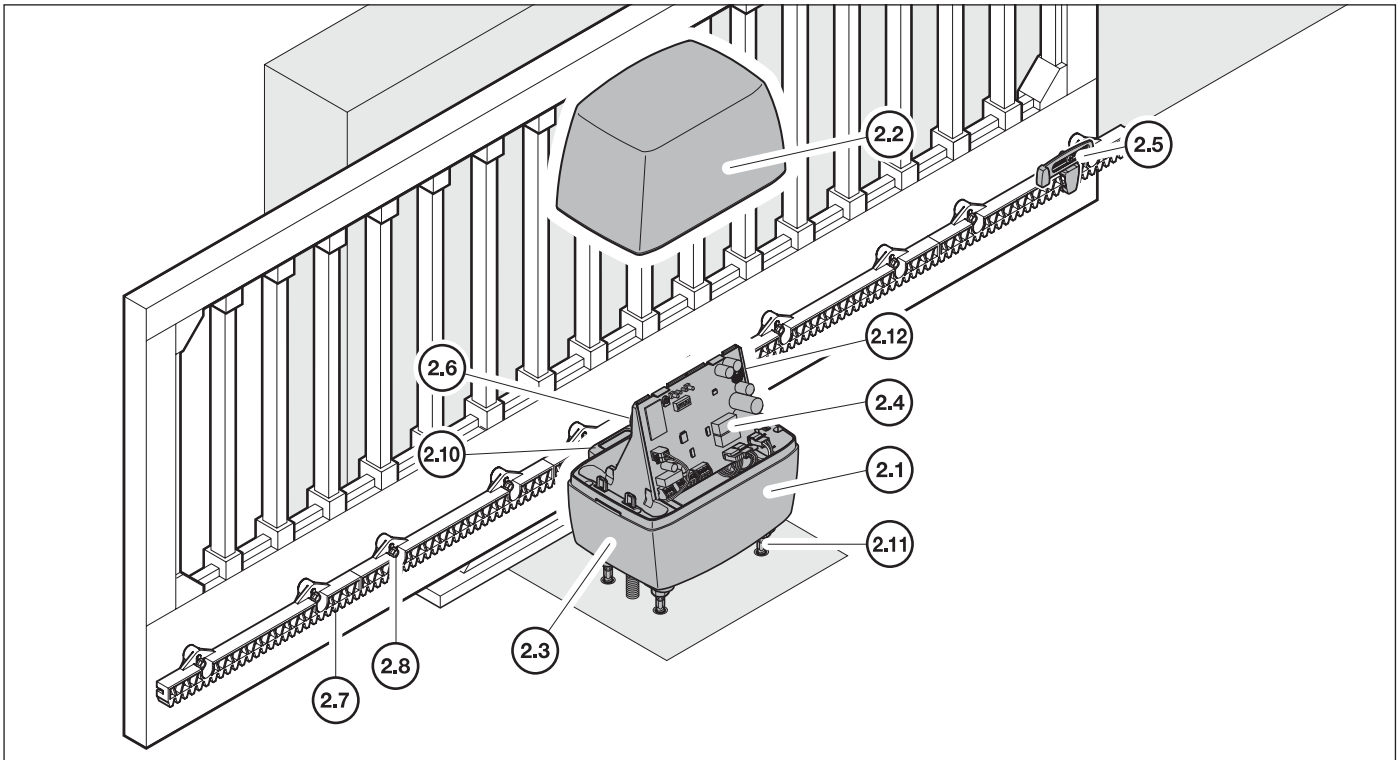

	2.1 Austausch - Antrieb	01.02.2010 -	435901	Stück _____	/St.
	2.2 Antriebshaube	01.02.2010 -	436592	Stück _____	/St.
	2.3 Trafo 230 / 24 V - 60 VA	01.07.2007 -	437685	Stück _____	/St.





BESTELLUNG	Kunden-Nr.: _____	Bestell-Nr.: _____
	Kunden-Name: _____	
	Versand-Anschrift: _____	
	Ort/Datum: _____	Stempel und Unterschrift _____

2. Schiebtor - Antrieb Portronic S 4000

Artikel	Pos.	Beschreibung	Produktionszeitraum	Art.-Nr.	Menge	€
	2.4	Steuerungsplatine 433 MHz Rollingcode	01.02.2010-	436547	Stück _____	/St.
	2.5	Magnethalter	01.02.2010-	437688	Stück _____	/St.
	2.6	Magnetsensor mit Kontakt	01.02.2010-	437689	Stück _____	/St.
	2.7	Zahnstangensegment	01.02.2010-	435889	Stück _____	/St.
 24x	2.8	Befestigungsschrauben	01.02.2010-	436450	Stück _____	/St.
	2.9	Kunststoff - Zahnrad	01.02.2010-	436594	Stück _____	/St.
	2.10	Zahnradabdeckkappe	01.02.2010-	436593	Stück _____	/St.
	2.11	Zubehörbeutel	01.02.2010-	439358	Stück _____	/St.

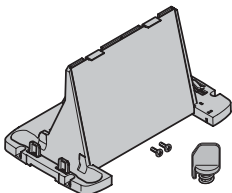
BESTELLUNG	Kunden-Nr.: _____		Bestell-Nr.: _____	
	Kunden-Name: _____			
	Versand-Anschrift: _____			
	Ort/Datum: _____		Stempel und Unterschrift _____	

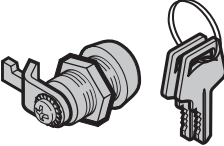
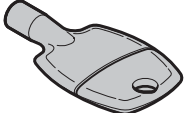
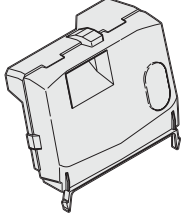
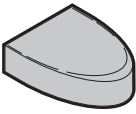
2. Schiebtür - Antrieb Portronic S 4000

Artikel	Pos. Beschreibung	Produktionszeitraum	Art.-Nr.	Menge	€
	2.12 Halterung für Platine inkl. Notentriegelung mit Schrauben	01.02.2010 -	437691	Stück _____	/St.
	2.13 Notentriegelung mit Federbolzen	30.06.2010 -	436680	Stück _____	/St.
	2.14 Hebelschloss für Antriebshaube (inkl. 2 Bart-Schlüssel)	01.02.2010 -	439359	Stück _____	/St.
	2.15 Haubenschlüssel 7 mm, 3-Kant	01.02.2010 -	439450	Stück _____	/St.
	2.16 Regenabdeckung	01.02.2010 -	436400	Stück _____	/St.
	2.17 Abschlusskappe für DP3 2 Stück pro Leiste erforderlich	01.09.2007 -	436393	Stück _____	/St.
	2.18 Warnaufkleber	01.02.2010 -	436596	Stück _____	/St.

BESTELLUNG	Kunden-Nr.: _____		Bestell-Nr.: _____	
	Kunden-Name: _____			
	Versand-Anschrift: _____			
	Ort/Datum: _____		Stempel und Unterschrift _____	

3. Schiebeter - Antrieb STA 60

Artikel	Pos.	Beschreibung	Produktionszeitraum	Art.-Nr.	Menge	€
---------	------	--------------	---------------------	----------	-------	---

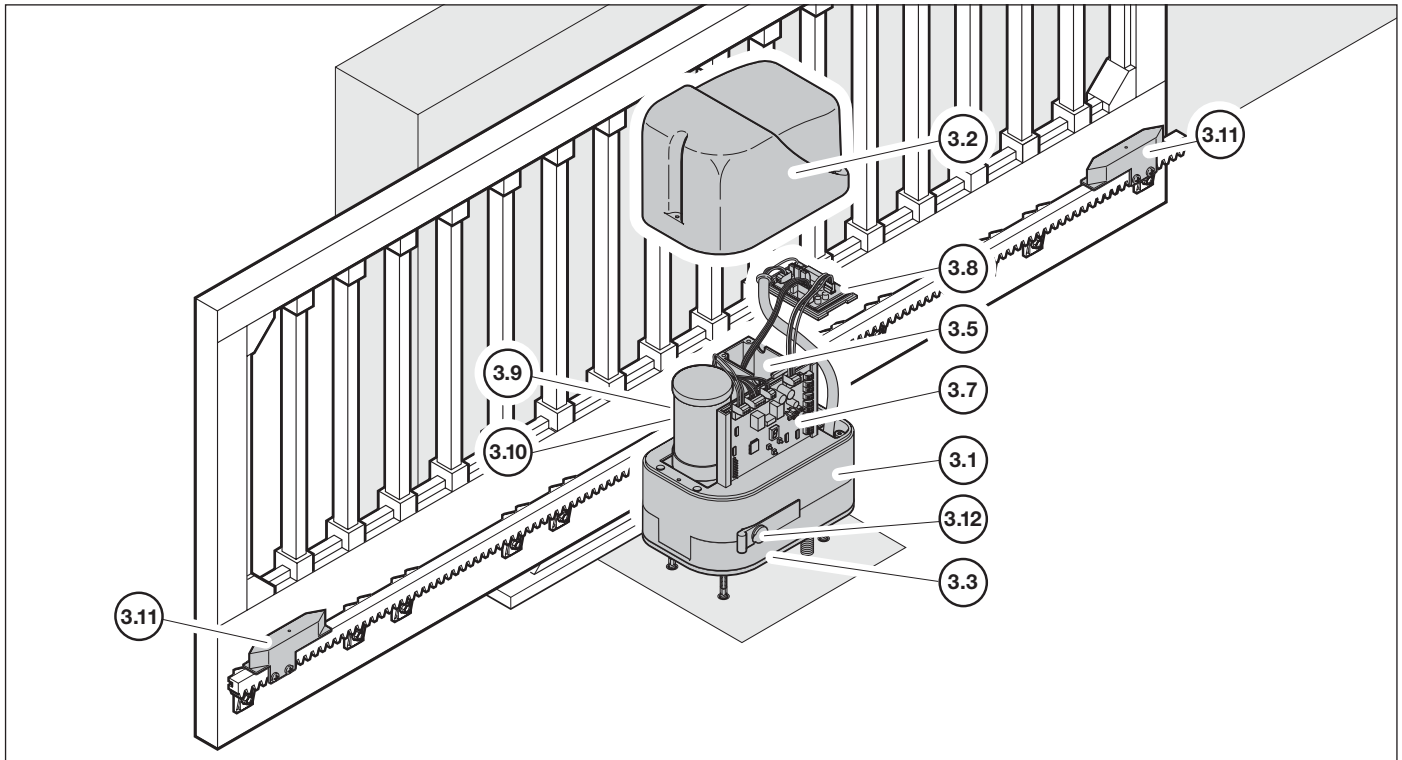

	3.1 Austauschtrieb, inkl. Steuerung ohne Funk, Befestigungsmaterial, Bodenkonsole	01.10.2001 -	435505	Stück	/St.
	3.2 Antriebshaube	01.10.2001 -	438654	Stück	/St.
	3.3 Bodenkonsole	01.02.2010 -	438626	Stück	/St.



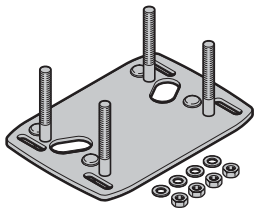
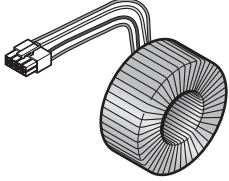
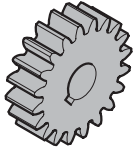
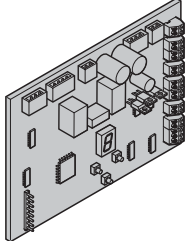
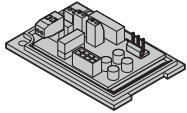
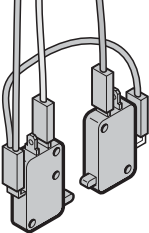
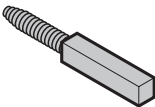

BESTELLUNG	Kunden-Nr.: _____	Bestell-Nr.: _____
	Kunden-Name: _____	
	Versand-Anschrift: _____	
	Ort/Datum: _____	Stempel und Unterschrift _____

3. Schiebeter - Antrieb STA 60

Artikel	Pos. Beschreibung	Produktionszeitraum	Art.-Nr.	Menge	€
	3.4 Umrüstsatz STA 60 auf LineaMatic Hinweis: Folgende Artikel werden für die Umrüstung zusätzlich benötigt: Magnethalter Art.-Nr.: 437688, Schraubenbeutel 430358 und Einbauanleitung 439414 Ebenfalls wird ein AT-Kopf benötigt.	01.03.2007 –	439410	Stück _____	/St.
	3.5 Ringkerntrafo 230/24 V – 240 VA	01.10.2001 –	438750	Stück _____	/St.
	3.6 Zahnrad Z17	15.02.2004 –	438098	Stück _____	/St.
	3.7 Steuerungsplatine	01.10.2001 –	438639	Stück _____	/St.
	3.8 Netzplatine	01.10.2001 –	438751 ↻	Stück _____	
	3.9 Endschaltersatz elektrisch	01.10.2001 –	438656	Stück _____	/St.
	3.10 Endschalter Feder	01.10.2001 –	438655	Stück _____	/St.

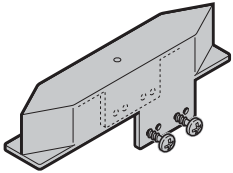
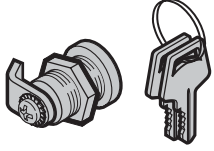
BESTELLUNG	Kunden-Nr.: _____		Bestell-Nr.: _____	
	Kunden-Name: _____			
	Versand-Anschrift: _____			
	Ort/Datum: _____		Stempel und Unterschrift _____	

3. Schiebeter - Antrieb STA 60

Artikel	Pos. Beschreibung	Produktionszeitraum	Art.-Nr.	Menge	€
	3.11 Schaltnocke rechts / links verwendbar	01.10.2001 –	438760	Stück _____	/St.
	3.12 Schloss inkl. 2 Schlüssel und Zylinder	01.10.2003 –	438704	Stück _____	/St.
	3.13 Schlüssel	01.08.2001 –	438657	Stück _____	/St.
	3.14 Staubkappe für Entriegelungsschloss	13.02.2006 –	439308	Stück _____	/St.
	3.15 Warnschild	01.04.2007 –	439411	Stück _____	/St.

BESTELLUNG	Kunden-Nr.: _____ Bestell-Nr.: _____	
	Kunden-Name: _____	
	Versand-Anschrift: _____	
	Ort/Datum: _____	Stempel und Unterschrift _____

4. Schiebetor - Antrieb STA 400

Artikel	Pos.	Beschreibung	Produktionszeitraum	Art.-Nr.	Menge	€
---------	------	--------------	---------------------	----------	-------	---

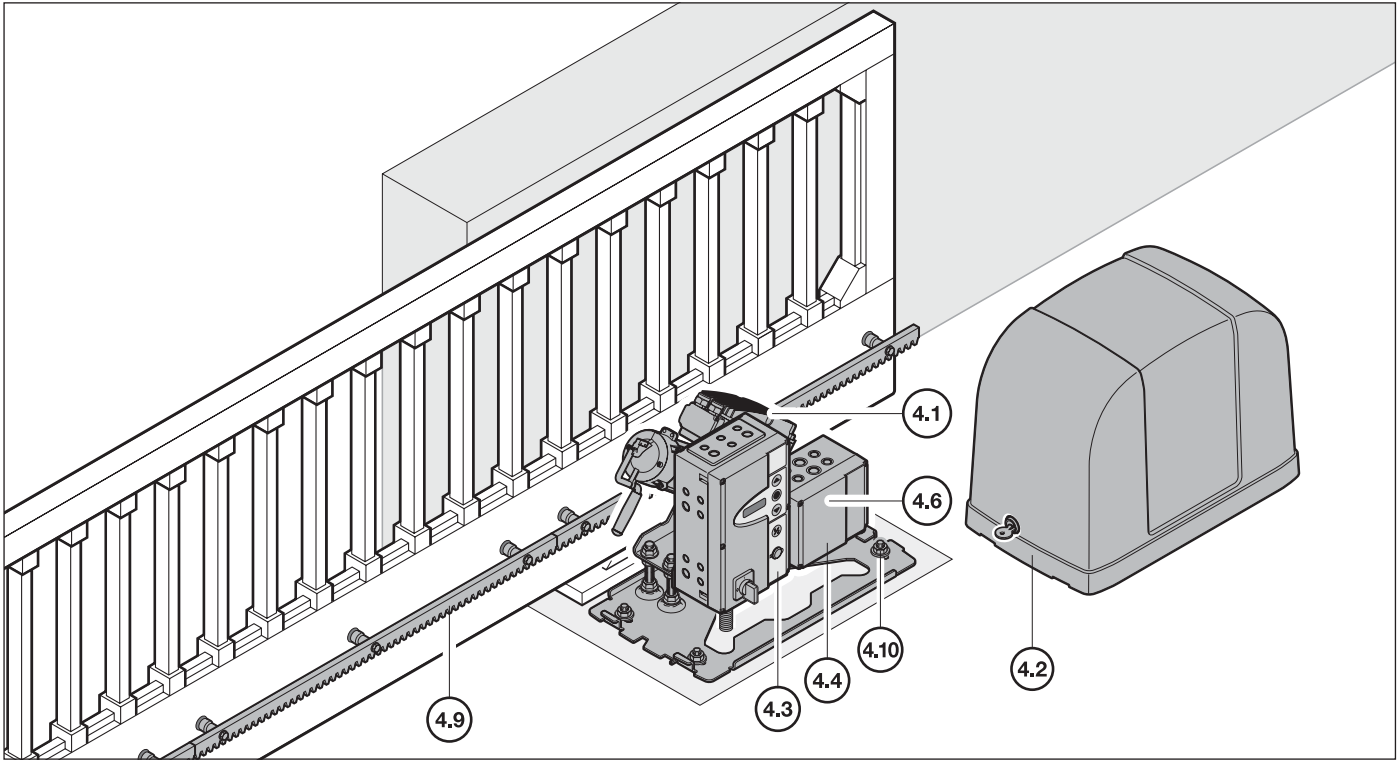

	4.1 Austauschtrieb	15.05.2009 –	636330	Stück _____	/St.
	4.2 Antriebshaube	01.05.2009 –	637690	Stück _____	/St.
	4.3 Steuerung B460 FU – STA im Gehäuse mit Hauptschalter	01.07.2005 –	636730	Stück _____	/St.

BESTELLUNG	Kunden-Nr.: _____	Bestell-Nr.: _____
	Kunden-Name: _____	
	Versand-Anschrift: _____	
	Ort/Datum: _____	Stempel und Unterschrift _____

4. Schiebeter - Antrieb STA 400

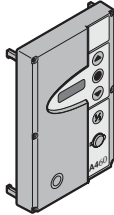
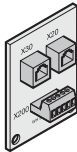
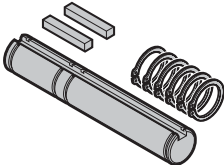
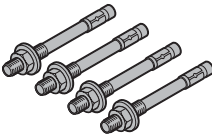
Artikel	Pos.	Beschreibung	Produktionszeitraum	Art.-Nr.	Menge	€
	4.4	Steuerungseinheit B460FU - STA	01.02.2009 -	638345	Stück	/St.
	4.5	Gehäusedeckel für B460FU - STA mit Folie und Tastaturplatte	15.03.2005 -	638349	Stück	/St.
	4.6	Adapterplatte SKS	15.05.2009 -	637664	Stück	/St.
	4.7	Zahnradanbausatz Z20 Zahnradanbausatz Z16 für Torgewicht > 2000 kg	01.07.2009 -	638940	Stück	/St.
			01.07.2009 -	638941	Stück	/St.
	4.8	Steckwelle	01.02.2010 -	638939	Stück	/St.
	4.9	Stahlzahnstange M4 1000 x 30 x 12 mm	01.09.2009 -	638247	Stück	/St.
	4.10	Schraubenbeutel für Ankerbolzen	01.07.2009 -	637652	Stück	/St.

BESTELLUNG	Kunden-Nr.: _____		Bestell-Nr.: _____	
	Kunden-Name: _____			
	Versand-Anschrift: _____			
	Ort/Datum: _____		Stempel und Unterschrift _____	

4. Schiebetor - Antrieb STA 400

Artikel	Pos. Beschreibung	Produktionszeitraum	Art.-Nr.	Menge	€
	4.11 Notentriegelung inkl. Gehäuse ASE Bowdenzuglänge: 4000 mm	01.06.2009 –	639711	Stück _____	/St.
	4.12 Motoranschlussleitung 3 × 1,5 mm ² FU, Länge: 590 mm	01.06.2009 –	637658	Stück _____	/St.
	4.13 Systemleitungs-Set 2 × 6-adrig, Länge: 760 mm	01.05.2009 –	637659	Stück _____	/St.
	4.14 Warnschild	01.04.2007 –	439411	Stück _____	/St.

BESTELLUNG	Kunden-Nr.: _____		Bestell-Nr.: _____	
	Kunden-Name: _____			
	Versand-Anschrift: _____			
	Ort/Datum: _____		Stempel und Unterschrift	

5. Schiebeter - Antrieb STA 90 / 180 / 220

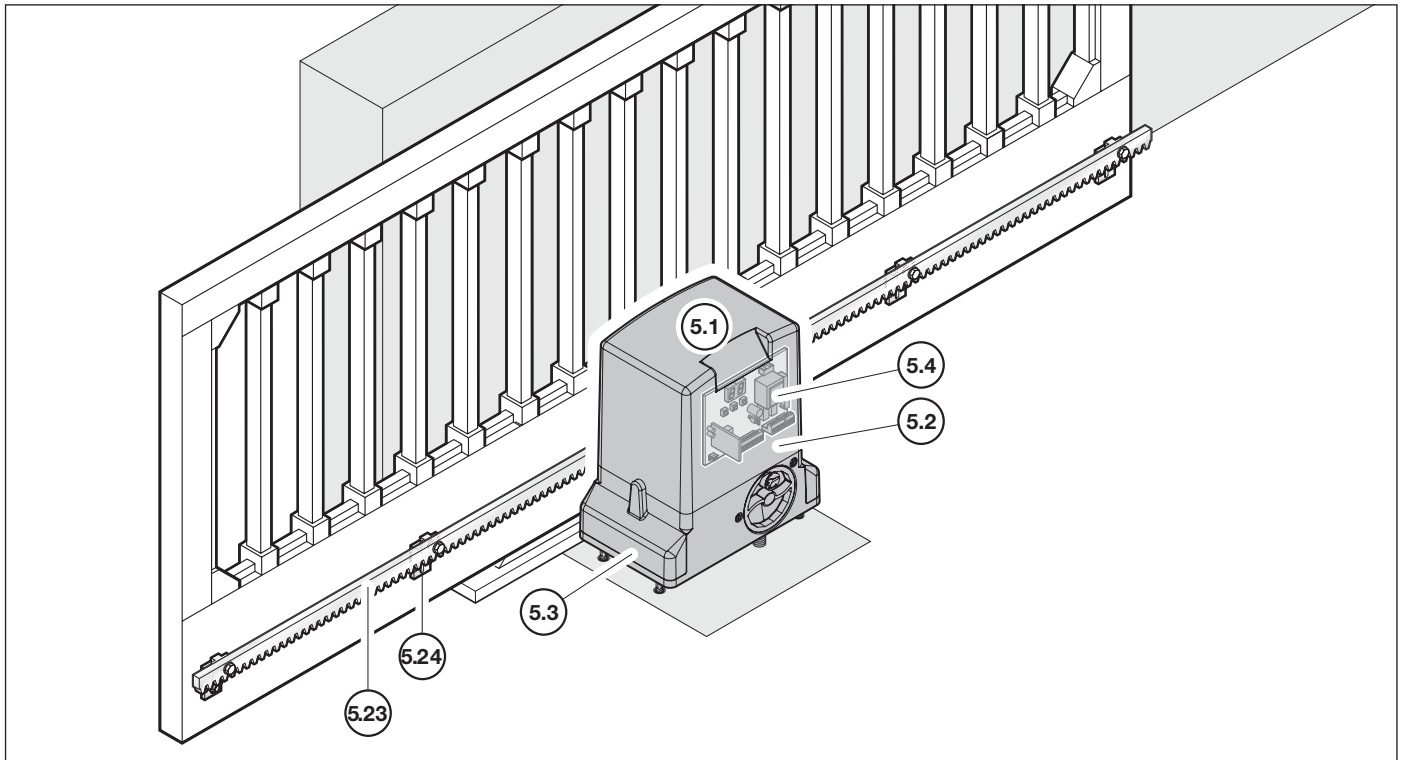

Artikel	Pos.	Beschreibung	Produktionszeitraum	Art.-Nr.	Menge	€
---------	------	--------------	---------------------	----------	-------	---



	<p>5.1 Austauschtrieb, inkl. Steuerung ohne Funk, Befestigungsmaterial, Bodenkonsole</p> <p>STA 90 STA 180 STA 220 (Antrieb ohne Steuerung)</p>	<p>01.08.2007 – 01.08.2007 – 01.08.2007 –</p>	<p>635261 635266 635272</p>	<p>Stück</p> <p>_____ _____ _____</p>	<p>/St. /St. /St.</p>
	<p>5.2 Antriebshaube STA 90</p>	<p>01.10.2001 –</p>	<p>439364</p>	<p>Stück</p> <p>_____</p>	<p>/St.</p>
	<p>5.3 Seitliche Schutzvorrichtung STA 90 (Set)</p>	<p>01.01.2008 –</p>	<p>439369</p>	<p>Stück</p> <p>_____</p>	<p>/St.</p>

BESTELLUNG	Kunden-Nr.: _____	Bestell-Nr.: _____
	Kunden-Name: _____	
	Versand-Anschrift: _____	
	Ort/Datum: _____	Stempel und Unterschrift _____

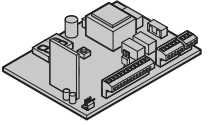
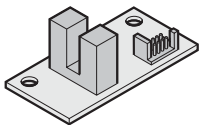
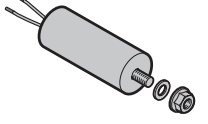
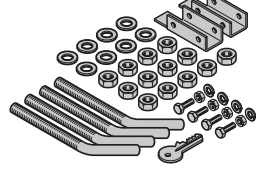
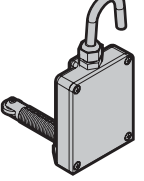
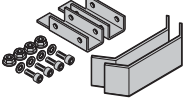
5. Schiebetor - Antrieb STA 90 / 180 / 220

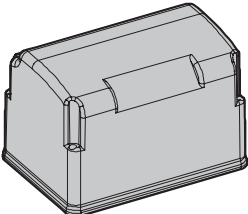
Artikel	Pos.	Beschreibung	Produktionszeitraum	Art.-Nr.	Menge	€
	5.4	Steuerungsplatine 740D, STA 90	01.07.2007 –	439363	Stück _____	/St.
	5.5	Encoderplatine STA 90 inkl. 6-poliger Masconleitung	01.03.2008 –	439383	Stück _____	/St.
	5.6	Kondensator 12,5 µF, STA 90	01.03.2008 –	439372	Stück _____	/St.
	5.7	Montage-Set STA 90	01.07.2007 –	439365	Stück _____	/St.
	5.8	Endschaltereinheit STA 90	01.03.2008 –	439370	Stück _____	/St.
	5.9	Endschalterbleche mit Halter STA 90	01.03.2008 –	439371	Stück _____	/St.
	5.10	Entriegelungsschlüssel für Universalschloss STA 90 / 180 / 220	01.07.2007 –	638444	Stück _____	/St.
	5.11	Antriebshaube STA 180 / 220	01.07.2007 –	439366	Stück _____	/St.





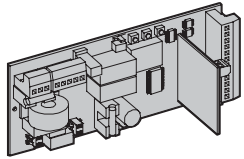
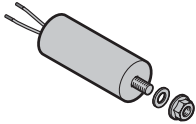
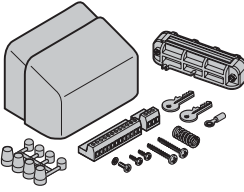
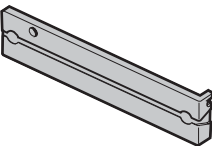
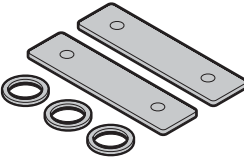
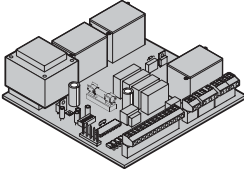
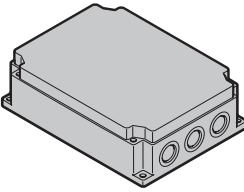
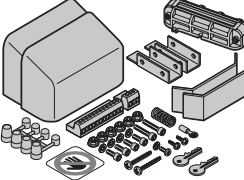

BESTELLUNG	Kunden-Nr.: _____		Bestell-Nr.: _____	
	Kunden-Name: _____			
	Versand-Anschrift: _____			
	Ort/Datum: _____		Stempel und Unterschrift	

5. Schiebeter - Antrieb STA 90 / 180 / 220

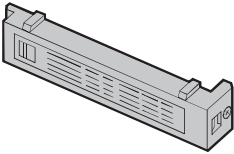
Artikel	Pos.	Beschreibung	Produktionszeitraum	Art.-Nr.	Menge	€
	5.12	Steuerungsplatine 780D, STA 180	01.07.2007 -	439362	Stück _____	/St.
	5.13	Kondensator 35 µF, STA 180 18 µF, STA 180	01.03.2008 - 30.11.2011 01.12.2011 -	439374 439384	Stück _____ _____	/St. /St.
	5.14	Montage - Set STA 180	01.07.2007 -	439367	Stück _____	/St.
	5.15	Endschaltereinheit magnetisch STA 180	01.03.2008 -	439373	Stück _____	/St.
	5.16	Magnete für Endschalter STA 180 (Set)	01.12.2007 -	439368	Stück _____	/St.
	5.17	Steuerungsplatine A844, STA 220	01.07.2007 -	638440	Stück _____	/St.
	5.18	Steuerungsgehäuse für Steuerungsplatine A844	01.07.2007 -	638441	Stück _____	/St.
	5.19	Montage - Set STA 220	01.07.2007 -	638443	Stück _____	/St.

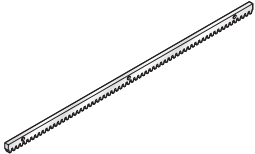
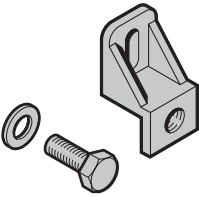
BESTELLUNG	Kunden-Nr.: _____		Bestell-Nr.: _____	
	Kunden-Name: _____			
	Versand-Anschrift: _____			
	Ort/Datum: _____		Stempel und Unterschrift _____	

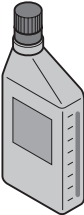
5. Schiebeter - Antrieb STA 90 / 180 / 220

Artikel	Pos.	Beschreibung	Produktionszeitraum	Art.-Nr.	Menge	€
	5.20	Endschaltereinheit induktiv STA 220	01.03.2008 –	439375	Stück _____	/St.
	5.21	Endschalterblech STA 220	01.03.2008 –	439376	Stück _____	/St.
	5.22	Befestigung Endschalterblech STA 220	01.03.2008 –	439377	Stück _____	/St.
	5.23	Stahl - Zahnstange, 1000 mm, Modul 4 Hinweis: Für die Befestigung der Stah - Zahnstange sind /m, 3 Stück Befestigungswinkel Art.-Nr.: 438765 erforderlich.	01.10.2001 –	438759	Stück _____	/St.
	5.24	Befestigungswinkel für Stahl-Zahnstange	01.10.2001 –	438765	Stück _____	/St.
	5.25	Ölablass-Schraube STA 180/220	01.07.2007 –	638446	Stück _____	/St.
	5.26	Hydraulik-Öl STA 180/220 (1 Liter)	01.11.2007 –	439415	Stück _____	/St.
	5.27	Warnschild	01.04.2007 –	439411	Stück _____	/St.

BESTELLUNG	Kunden-Nr.: _____		Bestell-Nr.: _____	
	Kunden-Name: _____			
	Versand-Anschrift: _____			
	Ort/Datum: _____		Stempel und Unterschrift _____	

6. Schiebetor - Antrieb LineaMatic / P, STA 60 / 90 / 180 / 220 mit Schließkantensicherung (SKS)



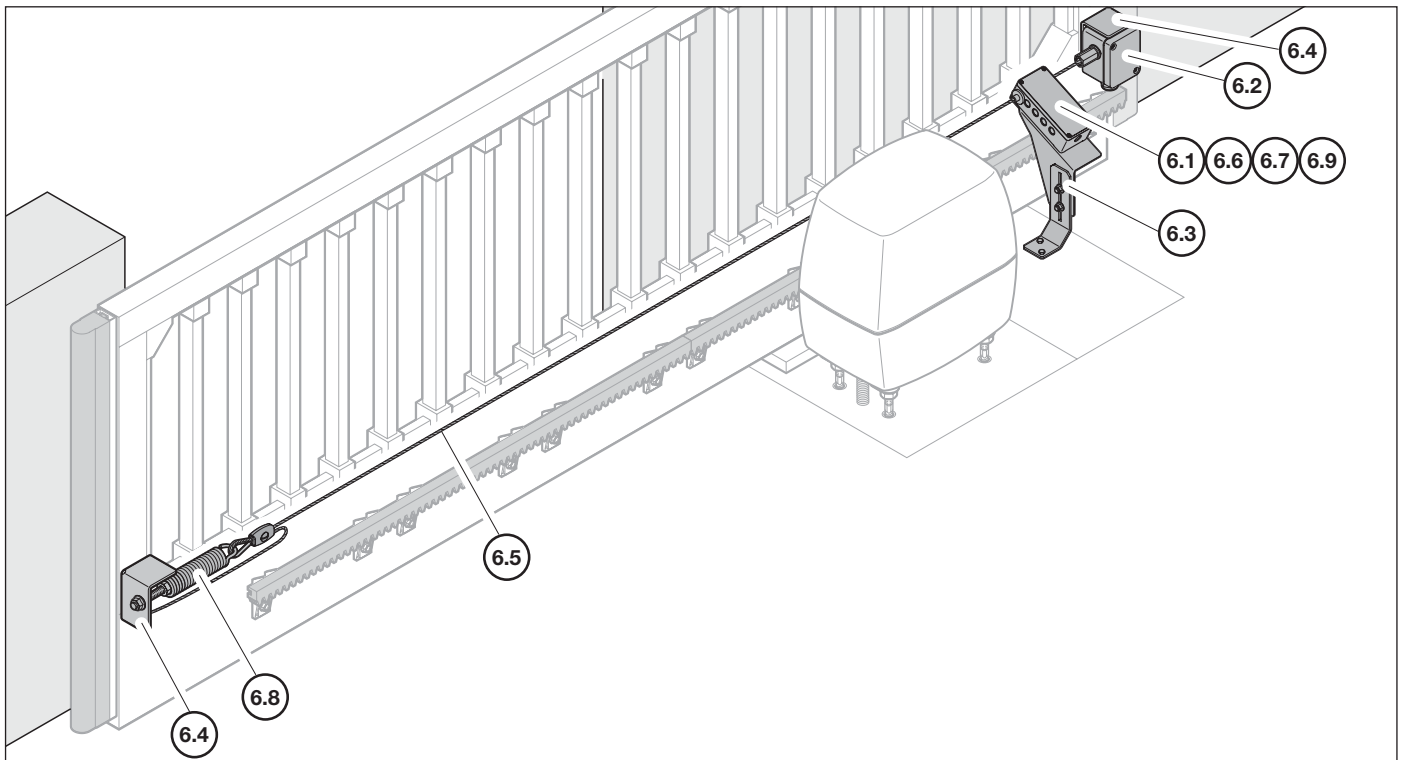

Artikel	Pos.	Beschreibung	Produktionszeitraum	Art.-Nr.	Menge	€
---------	------	--------------	---------------------	----------	-------	---

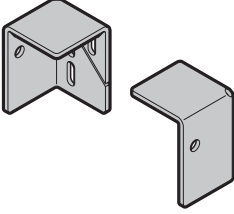

	6.1 Anschlusseinheit SKS Platine im Gehäuse 01.03.2003- 438935 Stück /St.
	Gehäusedeckel für SKS-Gehäuse mit Schrauben und Dichtungen 01.03.2003- 438267 Stück /St.
	Einlaufstutzen für SKS-Gehäuse 1 Paar (rechts /links) ohne Schrauben 01.03.2003- 438936 Stück /St.
	6.2 Spulenkern im Gehäuse 01.03.2003- 438937 Stück /St.
	6.3 Befestigung Anschlusseinheit SKS Winkel - Gehäusehalter Winkel - Bodenbefestigung 01.03.2003- 438938 Stück /St. 01.03.2003- 438939 Stück /St.

BESTELLUNG	Kunden-Nr.: _____	Bestell-Nr.: _____
	Kunden-Name: _____	
	Versand-Anschrift: _____	
	Ort/Datum: _____	Stempel und Unterschrift _____

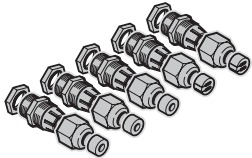
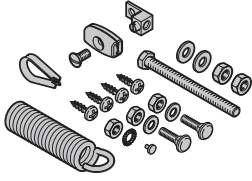
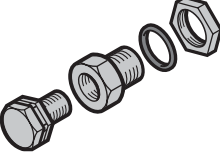
6. Schiebetor - Antrieb LineaMatic / P, STA 60 / 90 / 180 / 220 mit Schließkantensicherung (SKS)

Artikel	Pos. Beschreibung	Produktionszeitraum	Art.-Nr.	Menge	€
	6.4 Befestigungswinkel für Spannseil Montagewinkel links Montagewinkel rechts	01.03.2003 – 01.03.2003 –	438940 438941	Stück _____ _____	/St. /St.
	6.5 Spannseil Ø 3 mm × 20 m mit PVC-Ummantelung und angepresstem Gewindestück	01.03.2003 –	438942	Stück _____	/St.
	6.6 Anschlussleitung 5 × 0,34 mm ² , Adern farblich sortiert Ummantelung PU grau Länge 2 m, unkonfektioniert	01.03.2003 –	438943	Stück _____	/St.
	6.7 Verschraubungen	01.03.2003 –	438944	Stück _____	/St.
	6.8 Zubehörbeutel	01.03.2003 –	438945	Stück _____	/St.
	6.9 Druckausgleichsmembran-Set für SKS - und Steuerungsgehäuse	04.10.2004 –	637231	Stück _____	/St.
	6.10 Warnschild	01.04.2007 –	439411	Stück _____	/St.

BESTELLUNG	Kunden-Nr.: _____ Bestell-Nr.: _____	
	Kunden-Name: _____	
	Versand-Anschrift: _____	
	Ort/Datum: _____	Stempel und Unterschrift _____

7. Drehtor - Antrieb RotaMatic / P / PL, Akku

Artikel	Pos.	Beschreibung	Produktionszeitraum	Art.-Nr.	Menge	€
---------	------	--------------	---------------------	----------	-------	---

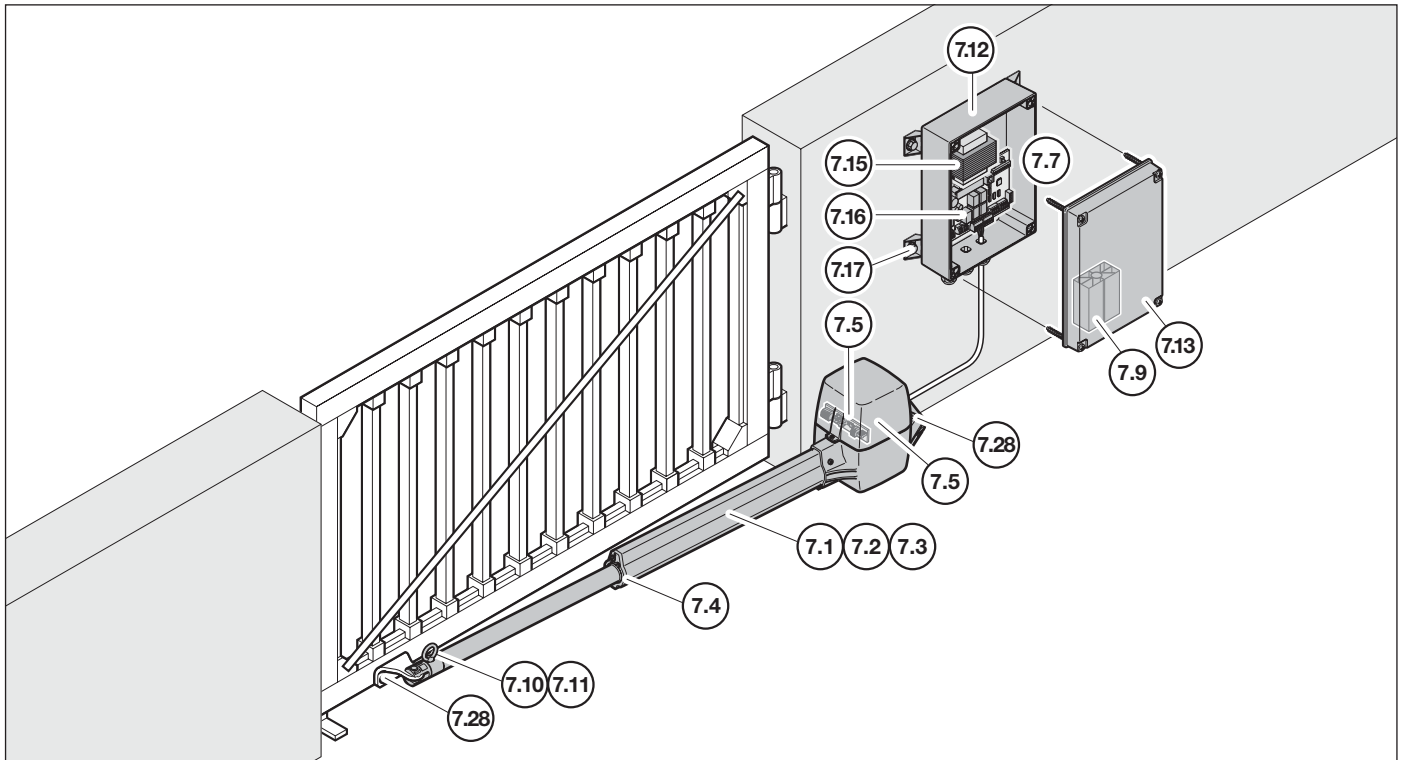

	7.1 Austauschtrieb RotaMatic, RotaMatic Akku RotaMatic P RotaMatic PL	13.02.2006– 13.02.2006– 13.02.2006–	435805 435817 435827	Stück _____ _____ _____	/St. /St. /St.	
		7.2 Austauschtrieb mit Heizung RotaMatic RotaMatic P RotaMatic PL	13.02.2006– 13.02.2006– 13.02.2006–	435806 435818 435828	Stück _____ _____ _____	/St. /St. /St.
		7.3 Führungsprofil RotaMatic RotaMatic P RotaMatic PL	01.04.2011– 01.04.2011– 01.04.2011–	436986 436987 436988	Stück _____ _____ _____	/St. /St. /St.

BESTELLUNG	Kunden-Nr.: _____	Bestell-Nr.: _____
	Kunden-Name: _____	
	Versand-Anschrift: _____	
	Ort/Datum: _____	Stempel und Unterschrift _____

7. Drehtor - Antrieb RotaMatic / P / PL, Akku

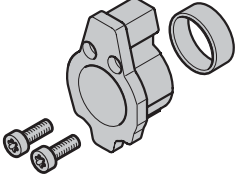
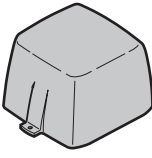
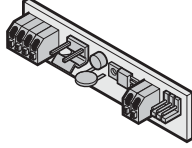
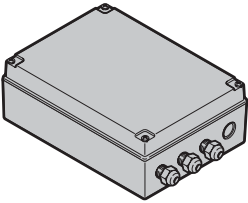
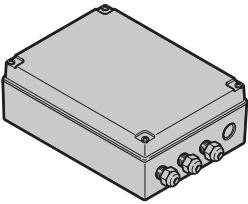
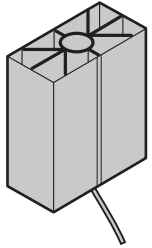
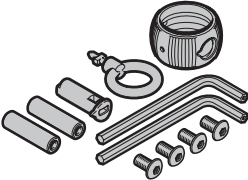
Artikel	Pos.	Beschreibung	Produktionszeitraum	Art.-Nr.	Menge	€
	7.4	Abschlusskappe und Abstreifer	01.04.2010 –	435582	Stück _____	/St.
	7.5	Gehäuseoberteil für RotaMatic (ohne Schrauben)	13.02.2006 –	438781	Stück _____	/St.
	7.6	Anschlussplatine			Stück	
		RotaMatic Akku	13.02.2006 – 31.07.2010	439309 ↻		
		RotaMatic	13.02.2006 – 31.07.2010	439309 ↻		
		RotaMatic	01.08.2010 –	437712	_____	/St.
		RotaMatic P / PL	13.02.2006 – 01.07.2010	437670 ↻		
	RotaMatic P / PL	01.08.2010 –	437713	_____	/St.	
	7.7	Steuerung mit integriertem Funkempfänger 868 MHz			Stück	
		RotaMatic	13.02.2006 – 31.07.2010	439264 ↻		
		RotaMatic / P / PL	13.02.2006 – 31.07.2010	4511150 ↻		
		RotaMatic / P / PL	01.08.2010 – 30.06.2012	4511170	_____	/St.
	7.8	Steuerung ohne Funkempfänger			Stück	
		RotaMatic / P / PL	01.07.2012 –	4511171	_____	/St.
	7.9	Gehäuseheizung zum Einbau in Drehtor - Steuerung	13.02.2006 –	637458	Stück _____	/St.
	7.10	Sicherheitskit RotaMatic HSK3	13.02.2006 –	436352	Stück _____	/St.

BESTELLUNG	Kunden-Nr.: _____		Bestell-Nr.: _____	
	Kunden-Name: _____			
	Versand-Anschrift: _____			
	Ort/Datum: _____		Stempel und Unterschrift _____	

7. Drehtor - Antrieb RotaMatic / P / PL, Akku

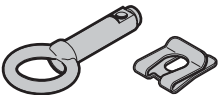
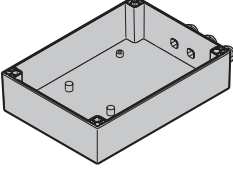
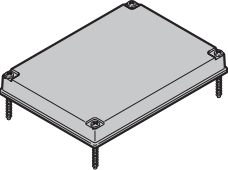
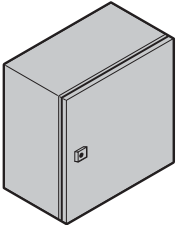
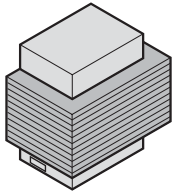
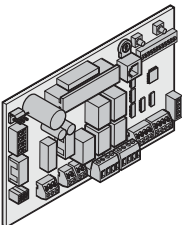
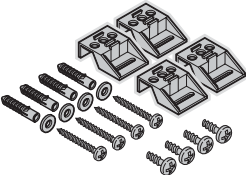
Artikel	Pos. Beschreibung	Produktionszeitraum	Art.-Nr.	Menge	€
	7.11 Notentriegelung Ringbolzen inkl. SL-Sicherung	13.02.2006 -	439297	Stück _____	/St.
	7.12 Steuerungsgehäuse Unterteil	13.02.2006 -	438779	Stück _____	/St.
	7.13 Steuerungsgehäuse Oberteil	13.02.2006 -	438780	Stück _____	/St.
	7.14 Schaltschrank RotaMatic Akku	01.04.2006 -	437674	Stück _____	/St.
	7.15 Trafo RotaMatic RotaMatic / P / PL 230 / 24 V, 110 VA	13.02.2006 - 31.07.2010	439298 ↻	Stück _____	/St.
		13.02.2006 -	439431	_____	
	7.16 Steuerungsplatine RotaMatic, 868 MHz RotaMatic / P / PL, 868 MHz RotaMatic / P / PL, 868 MHz RotaMatic Akku (mit Laderegler), 868 MHz RotaMatic / P / PL ohne Funk	13.02.2006 - 31.07.2010	437998 ↻	Stück _____ _____ _____ _____	/St.
		13.02.2006 - 31.07.2010	437671 ↻		
		01.08.2010 - 01.07.2012	437710		
		15.06.2007 -	437672		
		01.07.2012 -	437711		
	7.17 Zubehörbeutel für Steuerungsgehäuse	13.02.2006 -	436271	Stück _____	/St.

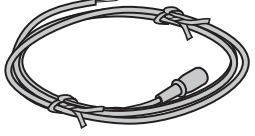
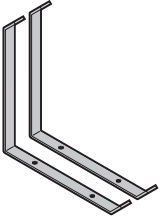

BESTELLUNG	Kunden-Nr.: _____		Bestell-Nr.: _____	
	Kunden-Name: _____			
	Versand-Anschrift: _____			
	Ort/Datum: _____		Stempel und Unterschrift _____	

7. Drehtor - Antrieb RotaMatic / P / PL, Akku

Artikel	Pos.	Beschreibung	Produktionszeitraum	Art.-Nr.	Menge	€
	7.18	Zubehörbeutel für RotaMatic Akku Schaltschrank	01.05.2006 –	439342	Stück _____	/St.
	7.19	Kabelverschraubung M25	15.11.2009 –	436447	Stück _____	/St.
	7.20	Wechselakku ohne Halterung	01.06.2006 –	439346	Stück _____	/St.
	7.21	Ladegerät für RotaMatic Akku LG 24 LG 24.1	01.07.2004 – 05.10.2010 06.10.2010 –	438699 ↻ 439552	Stück _____	/St.
	7.22	Verbindungsleitung 0,9 m für RotaMatic Akku	01.05.2006 –	439445	Stück _____	/St.
	7.23	Solarmodul SM24 - 1 mit Zubehör inkl. Montagematerial und 10 m Anschlussleitung	01.06.2009 –	436441	Stück _____	/St.
	7.24	Solarpanelhalter (Set) RotaMatic Akku Solarmodul SM24 - 1	01.10.2006 – 31.05.2009 01.06.2009 –	438470 ↻ 436442	Stück _____	/St.

BESTELLUNG	Kunden-Nr.: _____		Bestell-Nr.: _____	
	Kunden-Name: _____			
	Versand-Anschrift: _____			
	Ort/Datum: _____		Stempel und Unterschrift _____	

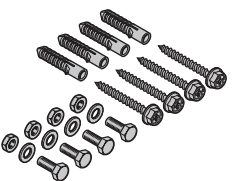
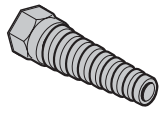
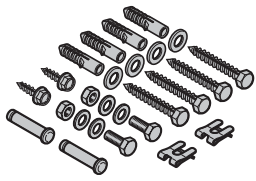
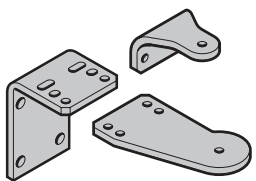
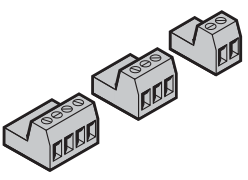
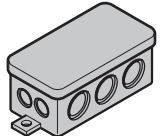
7. Drehtor - Antrieb RotaMatic / P / PL, Akku

Artikel	Pos. Beschreibung	Produktionszeitraum	Art.-Nr.	Menge	€
	7.25 Schraubenbeutel Solarmodul RotaMatic Akku Solarmodul SM24 - 1	01.06.2005 – 31.05.2009 01.06.2009 –	438572 ↻ 436443	Stück _____	/St.
	7.26 Knickschutz M16	13.02.2006 –	438456	Stück _____	/St.
	7.27 Schraubenbeutel Antrieb	01.11.2006 –	436328	Stück _____	/St.
	7.28 Beschlag - Set RotaMatic RotaMatic, Edelstahl	01.10.2006 – 01.07.2007 –	436329 437631	Stück _____ _____	/St. /St.
	7.29 Schraubklemmen 2 - polig 3 - polig 4 - polig, Motor	13.02.2006 – 13.02.2006 – 13.02.2006 –	436394 438903 436395	Stück _____ _____ _____	/St. /St. /St.
	7.30 Verteiler - Gehäuse vom zweiten Antrieb zur Steuerung	01.09.2007 –	437541	Stück _____	/St.
	7.31 Warnschild	01.04.2007 –	436597	Stück _____	/St.

BESTELLUNG	Kunden-Nr.: _____ Bestell-Nr.: _____	
	Kunden-Name: _____	
	Versand-Anschrift: _____	
	Ort/Datum: _____	Stempel und Unterschrift _____

8. Drehtor - Antriebe Portronic D 5000/D 2500

Artikel	Pos.	Beschreibung	Produktionszeitraum	Art.-Nr.	Menge	€
---------	------	--------------	---------------------	----------	-------	---

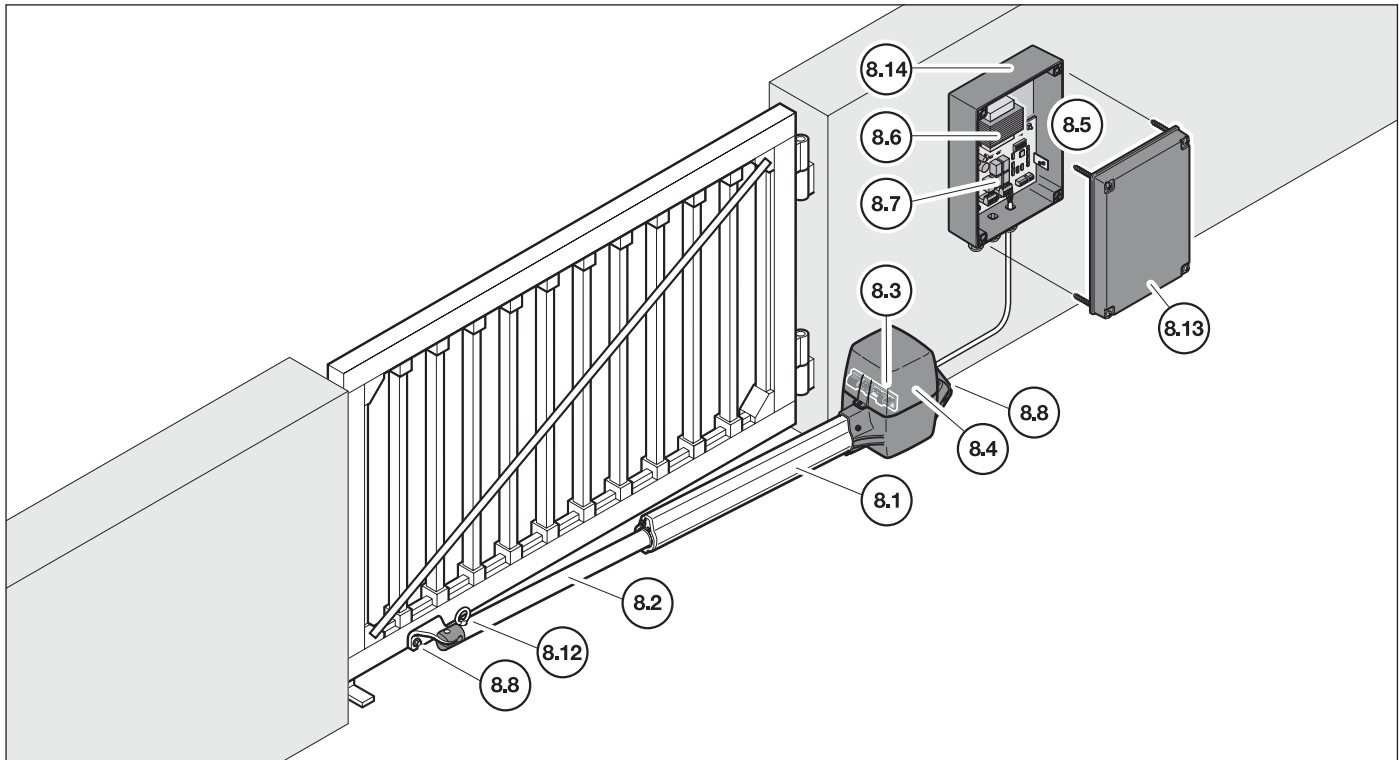

	8.1 Austausch Antrieb	01.02.2010 -	435903	Stück _____	/St.
	8.2 Schubrohr	01.02.2010 -	436600	Stück _____	/St.
	8.3 Motoranschlussplatine	01.02.2010 -	436549	Stück _____	/St.

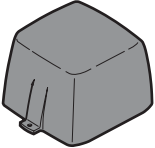
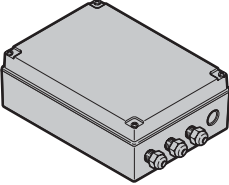
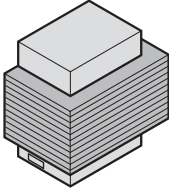
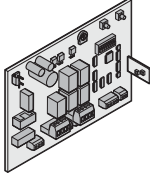
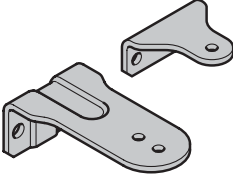
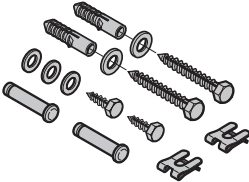
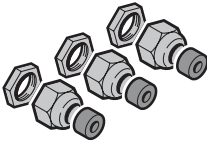

BESTELLUNG	Kunden-Nr.: _____	Bestell-Nr.: _____
	Kunden-Name: _____	
	Versand-Anschrift: _____	
	Ort/Datum: _____	Stempel und Unterschrift _____

8. Drehtor - Antriebe Portronic D 5000/D 2500

Artikel	Pos.	Beschreibung	Produktionszeitraum	Art.-Nr.	Menge	€
	8.4	Gehäuseoberteil Antrieb	01.02.2010–	436602	Stück _____	/St.
	8.5	Steuerung mit integriertem Funkempfänger 433 MHz RC	01.02.2010–	4511159	Stück _____	/St.
	8.6	Trafo 230 / 24 V, 100 VA	13.02.2006–	439298	Stück _____	/St.
	8.7	Steuerungsplatine 433 MHz Rollingcode	01.02.2010–	436548	Stück _____	/St.
	8.8	Beschlag - Set	01.02.2010–	436598	Stück _____	/St.
	8.9	Schraubenbeutel	01.02.2010–	436599	Stück _____	/St.
	8.10	Zubehörbeutel Verschraubungen	01.02.2010–	436601	Stück _____	/St.

BESTELLUNG	Kunden-Nr.: _____		Bestell-Nr.: _____	
	Kunden-Name: _____			
	Versand-Anschrift: _____			
	Ort/Datum: _____		Stempel und Unterschrift _____	

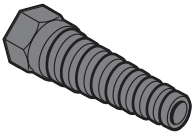
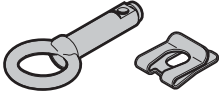
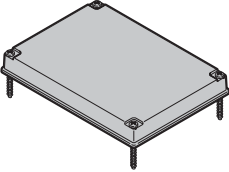
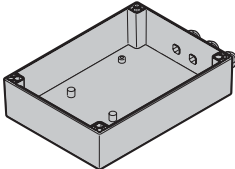
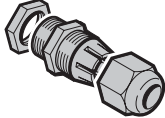
8. Drehtor - Antriebe Portronic D 5000/D 2500

Artikel	Pos.	Beschreibung	Produktionszeitraum	Art.-Nr.	Menge	€
	8.11	Knickschutz M16, schwarz	01.02.2010 -	4545116	Stück _____	/St.
	8.12	Notentriegelung Ringbolzen inkl. SL - Sicherung	01.02.2010 -	439297	Stück _____	/St.
	8.13	Steuerungsgehäuse Oberteil	01.02.2010 -	436603	Stück _____	/St.
	8.14	Steuerungsgehäuse Unterteil	01.02.2010 -	439580	Stück _____	/St.
	8.15	Verschraubung mit Dichtung M 25	01.02.2010 -	436447	Stück _____	/St.
	8.16	Warnaufkleber	01.02.2010 -	436597	Stück _____	/St.

BESTELLUNG	Kunden-Nr.: _____		Bestell-Nr.: _____	
	Kunden-Name: _____			
	Versand-Anschrift: _____			
	Ort/Datum: _____		Stempel und Unterschrift	

9. Drehtor - Antrieb DTA



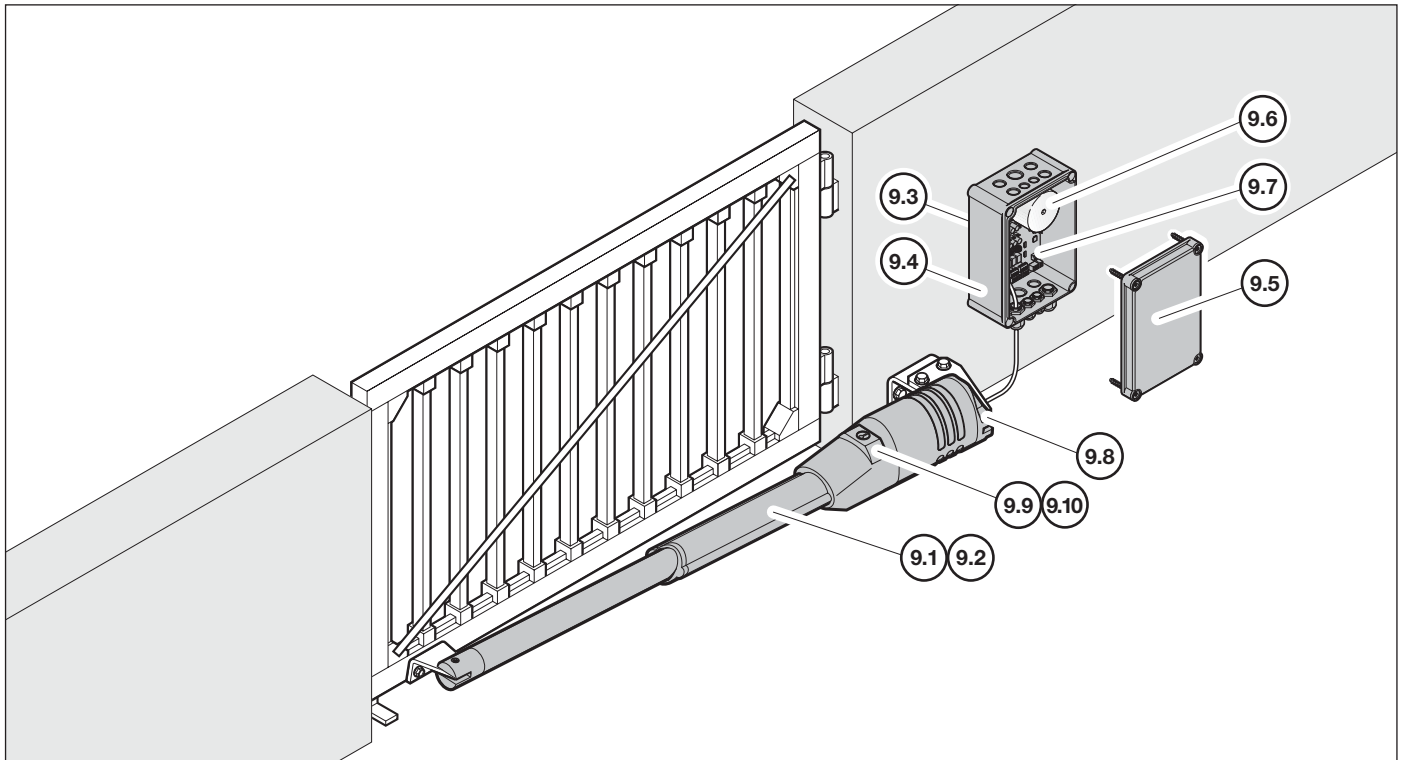

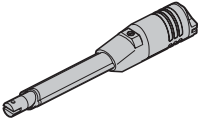
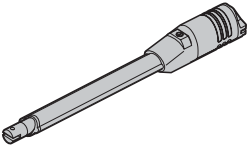
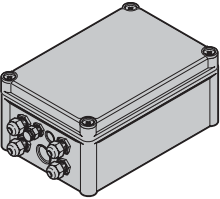
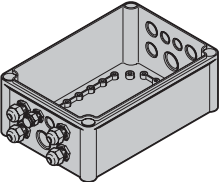
Artikel	Pos.	Beschreibung	Produktionszeitraum	Art.-Nr.	Menge	€
---------	------	--------------	---------------------	----------	-------	---

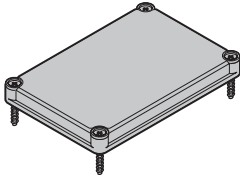

	9.1 Austauschtrieb DTA - N Flügelbreite 1000 bis 2500 mm	01.10.2001 -	435550	Stück _____	/St.
	9.2 Austauschtrieb DTA - L Flügelbreite 1500 bis 4000 mm	01.10.2001 -	435552	Stück _____	/St.
	9.3 Steuerung	01.10.2001 -	438754 ↻	Stück	
	9.4 Steuerungsgehäuse Unterteil	01.10.2001 -	438791	Stück _____	/St.

BESTELLUNG	Kunden-Nr.: _____	Bestell-Nr.: _____
	Kunden-Name: _____	
	Versand-Anschrift: _____	
	Ort/Datum: _____	Stempel und Unterschrift _____

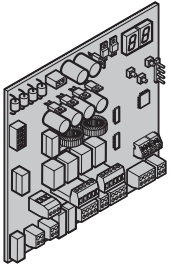
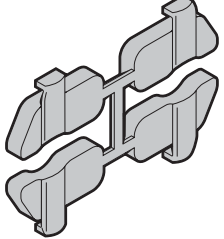
9. Drehtor - Antrieb DTA

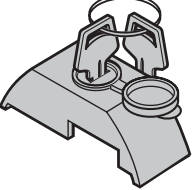
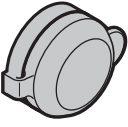
Artikel	Pos. Beschreibung	Produktionszeitraum	Art.-Nr.	Menge	€
	9.5 Steuerungsgehäuse Oberteil	01.10.2001 –	438792	Stück _____	/St.
	9.6 Ringkerntrafo 230 / 24 V – 240 VA	01.10.2001 –	438764	Stück _____	/St.
	9.7 Steuerplatine	01.10.2001 –	438762	Stück _____	/St.
	9.8 Gleitpuffer	01.10.2001 –	438648	Stück _____	/St.
	9.9 Schlüssel	01.08.2001 –	438657	Stück _____	/St.
	9.10 Schlosskappe inkl. Zylinder und 2 Schlüssel	01.10.2001 –	438708	Stück _____	/St.
	9.11 Staubkappe für Entriegelungsschloss	13.02.2006 –	439308	Stück _____	/St.

BESTELLUNG	Kunden-Nr.: _____		Bestell-Nr.: _____	
	Kunden-Name: _____			
	Versand-Anschrift: _____			
	Ort/Datum: _____		Stempel und Unterschrift _____	

10. Drehtor - Antrieb DTH 700 / DTU 250

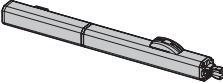
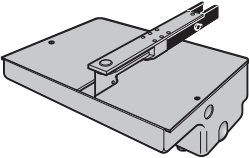
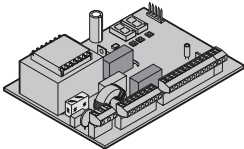
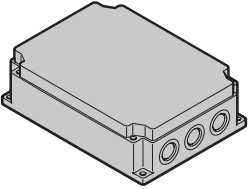
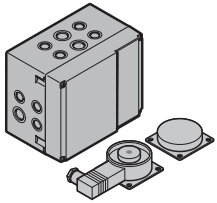
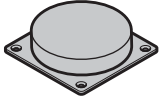
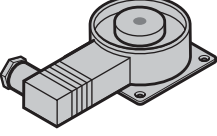
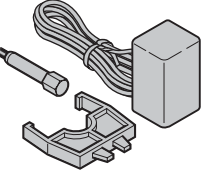
Artikel	Pos.	Beschreibung	Produktionszeitraum	Art.-Nr.	Menge	€
	10.1	Austauschantrieb DTH 700	01.06.2007 –	635253	Stück _____	/St.
	10.2	Austauschantrieb DTU 250	01.07.2007 –	435886	Stück _____	/St.
	10.3	Steuerungsplatine B 455 D	01.07.2007 –	439360	Stück _____	/St.
	10.4	Steuerungsgehäuse für Platine B 455 D	01.07.2007 –	638441	Stück _____	/St.
	10.5	Magnetansteuerung 1 - fig. Toranlage 2 - fig. Toranlage	01.03.2009 –	439670	Stück _____	/St.
			01.03.2009 –	439671	Stück _____	/St.
	10.6	Ankerplatte für Magnetsteuerung	15.04.2009 –	439392	Stück _____	/St.
	10.7	Elektromagnet für Magnetsteuerung	15.04.2009 –	439391	Stück _____	/St.
	10.8	Gatecoder DTH 700 Platine inkl. Gehäuse und Halterung	01.03.2008 –	439379	Stück _____	/St.

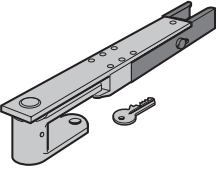

BESTELLUNG	Kunden-Nr.: _____		Bestell-Nr.: _____	
	Kunden-Name: _____			
	Versand-Anschrift: _____			
	Ort/Datum: _____		Stempel und Unterschrift _____	

10. Drehtor - Antrieb DTH 700 / DTU 250

Artikel	Pos. Beschreibung	Produktionszeitraum	Art.-Nr.	Menge	€
	10.9 Gatecoder DTU 250 komplett mit Stange Platine inkl. Gehäuse und Halterung	01.12.2007 –	436345	Stück _____	/St.
	10.10 Kolbenabdeckung DTH 700	01.10.2007 –	638447	Stück _____	/St.
	10.11 Montage - Set DTH 700	01.07.2007 –	638445	Stück _____	/St.
	10.12 Notentriegelung mit Schlüssel DTU 250	01.03.2008 –	439380	Stück _____	/St.
	10.13 Abdeckung für Notentriegelungsschloss DTH 700	01.03.2008 –	439378	Stück _____	/St.
	10.14 Entriegelungsschlüssel für Universalschloss DTH 700	01.07.2007 –	638444	Stück _____	/St.
	10.15 Hebelarm DTU 250	01.03.2008 –	439381	Stück _____	/St.
	10.16 Ölablass - Schraube DTH 700	01.08.2007 –	638446	Stück _____	/St.

BESTELLUNG	Kunden-Nr.: _____		Bestell-Nr.: _____	
	Kunden-Name: _____			
	Versand-Anschrift: _____			
	Ort/Datum: _____		Stempel und Unterschrift _____	

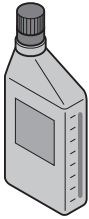
10. Drehtor - Antrieb DTH 700 / DTU 250

Artikel	Pos. Beschreibung	Produktionszeitraum	Art.-Nr.	Menge	€
	10.17 Hydraulik - Öl DTH 700 (1 Liter)	01.11.2007 -	439415	Stück _____	/St.
	10.18 Warnschild	01.04.2007 -	436597	Stück _____	/St.

BESTELLUNG	Kunden-Nr.: _____ Bestell-Nr.: _____	
	Kunden-Name: _____	
	Versand-Anschrift: _____	
	Ort/Datum: _____	Stempel und Unterschrift _____

Hörmann: Qualität ohne Kompromisse



Hörmann KG Amshausen, Deutschland



Hörmann KG Antriebstechnik, Deutschland



Hörmann KG Brandis, Deutschland



Hörmann KG Brockhagen, Deutschland



Hörmann KG Dissen, Deutschland



Hörmann KG Eckelhausen, Deutschland



Hörmann KG Freisen, Deutschland



Hörmann KG Ichttershausen, Deutschland



Hörmann KG Werne, Deutschland



Hörmann Genk NV, Belgien



Hörmann Alkmaar B.V., Niederlande



Hörmann Legnica Sp. z o.o., Polen



Hörmann Beijing, China



Hörmann Tianjin, China



Hörmann LLC, Montgomery IL, USA



Hörmann Flexon, Leetsdale PA, USA

Als einziger Hersteller auf dem internationalen Markt bietet die Hörmann Gruppe alle wichtigen Bauelemente aus einer Hand. Sie werden in hochspezialisierten Werken nach dem neuesten Stand der Technik gefertigt. Durch das flächendeckende Vertriebs- und Servicenetz in Europa und die Präsenz in Amerika und China ist Hörmann Ihr starker, internationaler Partner für hochwertige Bauelemente. In einer Qualität ohne Kompromisse.

GARAGENTORE
ANTRIEBE
INDUSTRIETORE
VERLADETECHNIK
TÜREN
ZARGEN

